

| 車型 | Amarok Comfortline | Amarok Highline | Amarok Aventura |
|---|--------------------|----------------------|-----------------|
| 外觀 | | | |
| 鉸合金輪圈 | "Posadas" 8J x 17 | "Manaus" 7.5J x 18 | "Talca" 8J x 20 |
| 同尺寸備胎 | ● | ● | ● |
| 車身鍍鉻套件(含水箱護罩、前霧燈、車側後視鏡及後保險桿) | - | ● | ● |
| Aventura 式樣車身同色車斗防護架(含專屬飾徽) | - | - | ● |
| 運動化鍍鉻車斗防護架 | ○ | - | - |
| 不鏽鋼車側踏板/LED照明 | ○ / - | ● / - | ● / ● |
| 銀色捲簾式車斗蓋 | - | - | ● |
| 頭燈型式 | 高亮度鹵素頭燈 | HID雙氬氣頭燈 | HID雙氬氣頭燈 |
| 日間行車燈 | - | ● (LED) | ● (LED) |
| 前保桿整合式霧燈/含彎道照明功能 | ● / ○ | ● / ● | ● / ● |
| 尾燈整合式霧燈 | ● | ● | ● |
| 駕駛艙淡色隔熱玻璃/乘客艙深色隔熱玻璃 | ● / ● | ● / ● | ● / ● |
| 四門電動窗(具防夾功能) | ● | ● | ● |
| 車側後視鏡(具廣角、電動調整及加熱除霧功能)/電動摺疊 | ● / ● | ● / ● | ● / ● |
| 車身同色前保險桿、車側後視鏡及車門把手 | ● | ● | ● |
| 雨滴感應式雨刷 | ● | ● | ● |
| 下開式後尾門(含上鎖功能) | ● | ● | ● |
| 裝載平台固定扣環 | 4 組 | 4 組 | 4 組 |
| 水箱下護板 | ● | ● | ● |
| 前後輪檔泥板 | ● | ● | ● |
| 拖車勾預備裝置 | ● | ● | ● |
| 內裝 | | | |
| 座椅材質 | Kemisu織布 | Alcantara類麂皮 | Nappa真皮 |
| 駕駛艙-獨立雙前座椅(附高低可調整功能) | ● | ● | ● |
| 雙前座椅12向電動調整(附電動腰靠調整功能) | - | - | ● |
| 乘客艙-三人座椅(可翻折) | ● | ● | ● |
| 雙前座椅下方置物空間 | ● | ● | - |
| 雙前座高低可調整式頭枕 | ● | ● | ● |
| 雙前座遮陽板附化妝鏡 | ● | ● | ● |
| 不鏽鋼剎車及油門踏板 | - | - | ● |
| 中控台置物格 | ● | ● | ● |
| 副駕駛座手套箱(可上鎖) | ● | ● | ● |
| 中央大型扶手附置杯架 | ● | ● | ● |
| 乘客艙置杯架 | ● | ● | ● |
| 12V電源輸出(儀表/中控/後座/貨斗) | 4組 | 4組 | 4組 |
| 四向調整方向盤型式(真皮/多功能) | ● / ○ | ● / ● | ● / ● (附換檔撥片) |
| 真皮包覆排檔桿及手煞車 | ● | ● | ● |
| Composition Audio 原廠音響系統(TFT單色顯示螢幕/MP3讀取/收音機) | ○ | - | - |
| Composition Media 原廠音響系統(6.33吋彩色顯示螢幕/MP3讀取/收音機) | ○ | - | - |
| APP Connect 手機多媒體連結功能 | ○ | - | - |
| 高傳真環繞音效揚聲器 | 4組 | 6 組 | 6 組 |
| AUX-IN 外部音源連接器 | ● | ● | ● |
| 藍牙免持裝置 | ● | ● | ● |
| 定速巡航系統 | ● | ● | ● |
| 空調系統 | Climatic電子式冷暖空調 | Climatronic 雙區獨立恆溫空調 | ● |
| 室內空氣粉塵濾淨器 | ● | ● | ● |
| 安全配備 | | | |
| ESP 電子行車穩定系統 | ● | ● | ● |
| ABS 防鎖死煞車系統 | ● | ● | ● |
| EBD 電子煞車力道分配系統 | ● | ● | ● |
| EDL 電子防滑差速器 | ● | ● | ● |
| ASR 加速循跡控制系統 | ● | ● | ● |
| MCB 二次碰撞預煞系統 | ● | ● | ● |
| Off-road ABS 越野輔助模式 | ● | ● | ● |
| 拖曳穩定輔助系統 | ● | ● | ● |
| 斜坡起步輔助裝置 | ● | ● | ● |
| 陡坡緩降輔助裝置 | ● | ● | ● |
| 機械式後輪差速器鎖定 | ○ | ● | ● |
| 光感應自動啟閉頭燈裝置(附返家/離家延遲照明功能) | ● | ● | ● |
| 高亮度LED第三煞車燈 | ● | ● | ● |
| 車內自動防眩後照鏡 | ● | ● | ● |
| PDC 前後停車導引系統(聲音/儀表)距離顯示 | ● / ○ | ● / ● | ● / ● |
| Rear Assist 顯影式停車導引系統 | - | - | ● |
| 駕駛座SRS氣囊 | ● | ● | ● |
| 副駕駛座SRS氣囊(附解除裝置) | ● | ● | ● |
| 雙前座SRS整合式側氣囊 | ● | ● | ● |
| 可潰式安全方向機柱 | ● | ● | ● |
| 全車座椅三點式安全帶 | ● | ● | ● |
| 駕駛座安全帶未繫警示 | ● | ● | ● |
| 兩段式開啟遙控中控鎖 | ● | ● | ● |
| 鑰匙晶片防盜系統(Immobilizer) | ● | ● | ● |

●：標準配備 ○：選用配備 —：無此配備 Volkswagen原廠保留針對上述配備修改之權利；配備若有不符，以實車為準。

| 車型 | Amarok Comfortline | Amarok Highline | Amarok Aventura |
|---------------------|----------------------------|----------------------------|-----------------|
| 引擎 | | | |
| 型式 | 3.0升V6渦輪增壓柴油引擎 | | |
| 排氣量 (c.c.) | 2,967 | | |
| 最大馬力 (PS/rpm) | 204 (150kW) / 3,000-4,500 | 258 (190kW) / 2,500-4,000 | |
| 最大扭力 (kgm/rpm) | 51.0 (500Nm) / 1,250-2,750 | 59.1 (580Nm) / 1,400-3,000 | |
| 燃料系統 | 超級柴油 | | |
| 使用油料 | 超級柴油 | | |
| 油箱容量 (l) | 80 | | |
| 系統結構 | 4MOTION四輪驅動(全時) | | |
| 傳動方式 | 八速Tiptronic手自排 | | |
| 變速箱 | 液壓動力輔助 | | |
| 轉向系統 | 四輪碟剎附剎車動能回收系統 | | |
| 煞車系統 | 前輪：雙A臂附防傾桿；後輪：固定軸 + 葉片彈簧 | | |
| 懸吊系統 | 255/60 R18 | | |
| 輪胎尺寸 | 6.5 | | |
| 最小迴轉半徑 (m) | 5,254 / 1,954 / 1,834 | | |
| 外型尺寸 | 3,097 | | |
| 長 / 寬 / 高 (mm) | 898 / 1,259 | | |
| 軸距 (mm) | 192 | | |
| 前懸 / 後懸 (mm) | 2,128 | | |
| 最低離地高 (mm) | 9.2-9.0 | | |
| 重量 (kg) | 190-182 | | |
| 性能 | 207-199 | | |
| 0-100 km/h 加速 (sec) | 190-182 | | |
| 極速 (km/h) | 207-199 | | |

Amarok V6 尺寸圖

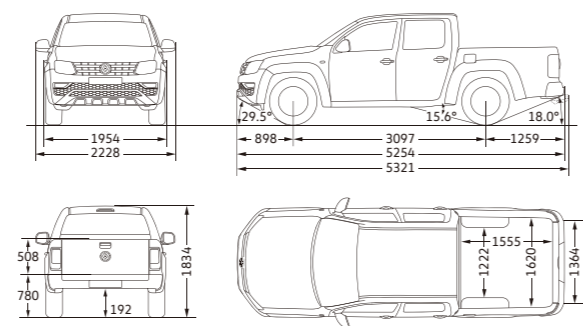

| | |
|------------|---------|
| 裝載平台面積(m²) | 2.52 m² |
| 涉水深度(mm) | 500 mm |
| 迴轉半徑 | 6.5 m |

所有測量值係依據同系列車輛。因為製造公差 / 輪胎尺寸 / 底盤型式等因素，實際尺寸與此處數值可能略有出入。車輛之圖示未完全依照尺寸之比例。標準配備及選購配備的詳細資訊，請向福斯商業展示中心洽詢。

Volkswagen原廠保留針對上述規格修改之權利；規格若有不符，以實車為準。

印刷品

歡迎蒞臨鑑賞

官網：www.volkswagen-commercial.com.tw

免費專線：0800-889-699

發行日期：2019年3月

Facebook 粉絲團：



Amarok V6

德國原裝，性能皮卡



Nutzfahrzeuge

安全系統



規格配備以實車為主

全方位的安全配備:全新Amarok為同級距唯一將MCB二次碰撞預煞系統, 17吋前碟式煞車系統*及16吋後碟式煞車系統列為標準配備的皮卡。此外, 拖曳穩定系統也能針對尾車擺動, 提供穩定功能, 提升行車安全。



01 ESP電子行車穩定系統

包括有斜坡起步輔助, 透過控制及適時干預煞車及引擎管理系統, 可避免車輛在嚴苛行駛狀況下偏離方向。由此可使車輛保持最大的方向穩定性。



02 MCB二次碰撞預煞系統

碰撞後觸發煞車, 預防發生二次碰撞。系統由氣囊感知器偵測到發生意外事故時, 碰撞後自動煞車系統會啟動。短時間內, 系統會自動介入並煞車以減速至10km/h, 駕駛在此期間可隨時接手操控。



動力系統

3.0 TDI V6渦輪引擎科技

全新Amarok配有3.0L V6渦輪增壓柴油引擎, 搭配八速Tiptronic 手自排; 以2,967cc的排氣量最高可輸出258匹馬力並可在1,400-3,000轉速時達到59.1公斤米的最大扭力表現(Aventura)。最大的動力來自先進的超增壓科技, 最多可榨出至272匹馬力(200kW)。



VOLKSWAGEN原廠保留針對上述規格修改之權利; 規格若有不符, 以實車為準。

強悍越野



規格配備以實車為主

全新Amarok即使在最惡劣的條件下同樣能提供頂尖行車舒適性。這必須歸功於底盤與驅動系統校正的完美協調性- 搭配經過驗證的4MOTION全時四輪驅動系統, 有需要隨時都能大顯身手。傑出的Off-road ABS越野輔助功能也有助於在鬆軟地形縮短煞車距離。

01 4MOTION全時四輪驅動系統

搭載Torsen中央差速器的4Motion四輪傳動系統, 在一般行駛狀況下, Torsen差速器以40:60的比例將引擎扭力傳輸到前、後軸。一旦前、後軸的抓地力產生變化時, 則會自動調整前、後軸的扭力分配, 讓抓地力較高的輪軸獲得較多的扭力, 以維持車輪的循跡性能, 藉此提升車輛行駛於彎道的抓地力, 也有助於在惡劣路面脫困。

02 穿越角

採加高離地高度設計的全新Amarok可攀越15.6°至20.1°的坡角(視負重狀況而定)。

03 進入角、離去角和涉水深度

全新Amarok的進入角和離去角分別為29.5°和18.0°。最大涉水深度為500mm。



01



02

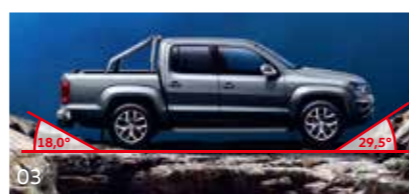

03



04/05



06



07

VOLKSWAGEN原廠保留針對上述規格修改之權利; 規格若有不符, 以實車為準。

優雅內裝



規格配備以實車為主

內裝自信展現空間、高度舒適性與多種頂級配備的完美組合。所有配備等級均搭載附飾件的全新設計儀表板, 以及A4大小置物箱。Amarok Aventura另配備有真皮包覆多功能方向盤附新設計的換檔撥片。有了附換檔撥片的真皮包覆式跑車方向盤, 就能完全掌控愛車- 多功能資訊顯示幕則能協助您留意各種事物。全新動力方向盤也提升了轉向反應並且營造出格外動感的操控回饋。

車內提供各種收納選擇 - 例如儀表板置物盒, 4 組置杯架。

後座長椅可分別以2/3至1/3的比例獨立收折。

全新Amarok Aventura的駕駛人和前座乘客於旅途中將能享受到 ergoComfort 座椅的舒適性。除了配備12向電動調整, 兩張真皮座椅也具有2向手動調整功能, 同時獲頒傑出人體工學的AGR認證。

App-Connect手機多媒體連結功能

隨時掌握全方位資訊; 啟用App-Connect就能享受手機最新智慧功能。



車色

素色漆



香草白 | B4B4 (CL, HL)



風暴紅 | G2G2 (CL)

金屬漆



璀璨銀 | 8E8E (CL, HL)



鏡色灰 | X3X3 (CL, HL)



栗木棕 | H4H4 (CL, HL)



澳地棕 | 1B1B (HL)



星空藍 | 3S3S (HL)



海水藍 | 5Z5Z (AV)



孔雀綠 | 8U8U (AV)



特殊加價色



消光藍 | 9547 (AV)



珍珠黑 | 2T2T (CL, HL)



消光灰 | 9709 (AV)

Comfortline | CL Highline | HL Aventura | AV

VOLKSWAGEN原廠保留針對上述規格修改之權利; 規格若有不符, 以實車為準。

實用功能



規格配備以實車為主

優異的紮實度和頂級外觀, 全新Amarok即使用在重度粗活, 也同樣令人驚艷。抗扭曲梯型車架保障絕佳車身耐用度, 特殊葉片彈簧最高可對應1噸載重與3.5噸尾車負載。

全新Amarok的裝載平台輪弧室間寬度為1,222mm-為同級距僅有, 可橫向擺放歐洲標準棧板。需要時, 擁有200公斤負載能力的尾門擋板也能當作裝載平台的延伸。裝載至邊緣時, 載貨區能在2.52m²表面上提供1.28 m²的大型物品裝載空間。

可供選配附球頭設計的固定式拖車桿高度耐用並且擁有3,500公斤的最高拖曳負載*(附煞車機構之拖車)。

德國生產的Amarok V6是同級距唯一提供4MOTION全時四輪驅動系統搭配8速Tiptronic手自排變速箱的貨卡。除了能大幅提升行車舒適性, 在艱難地形或者山區路段, 當其他車款達到極限時, Amarok卻堅決不妥協, 兼具機動性、靈活度與極佳性能, 遠超越其他車款。



VOLKSWAGEN原廠保留針對上述規格修改之權利; 規格若有不符, 以實車為準。